



MANUALE DISPLAY CDE5

Prodotto _____ Display **CDE5**

Abbreviazione _____ CDE5

Prodotto per _____ **Five srl**

Via Cerodolo, 4 – Bologna

Tel: +39 051 03 16 272

info@fivebikes.it

Contenuti:

1. Introduzione.....	2
2. Dimensioni.....	2
3. Istruzioni.....	3-4
4. Legenda.....	4

1、 Introduzione:

Per garantire il corretto funzionamento della e-bike, leggere attentamente il manuale d'istruzioni prima dell'utilizzo.

2、 Dimensioni:

Dimensioni in figura 1



Figura 1

3、 Istruzioni per l'uso:

a. A display spento tenere premuto per 2 secondi il tasto di accensione/spegnimento per accendere il display e attivare la centralina.

b. Tenere premuto per 5 secondi il **tasto accensione/spegnimento** per spegnere.

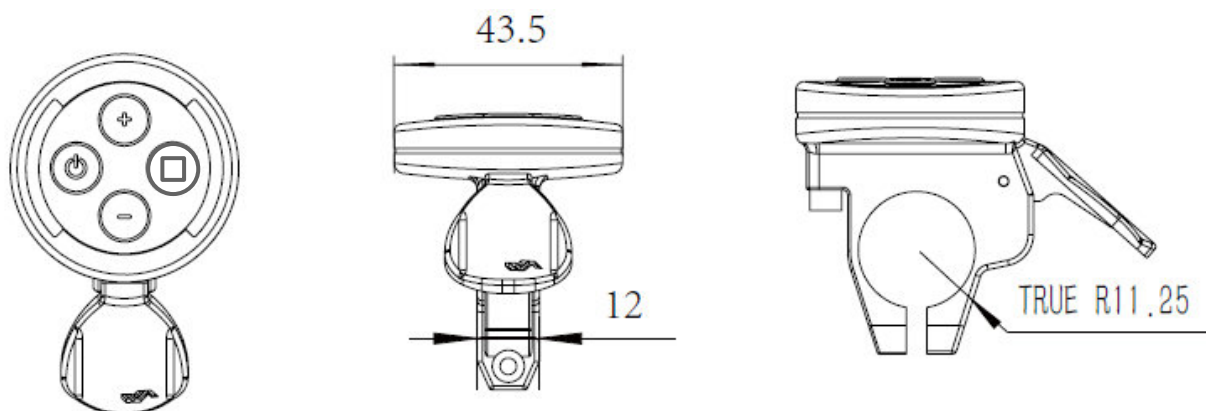
c. Il **livello di assistenza**, indicato sul lato destro, può essere aumentato o diminuito con i tasti + e - .

I livelli sono cinque:

- livello 0: spento
- livello 1: un led verde lampeggiante
- livello 2: un led verde fisso
- livello 3: un led verde fisso e uno lampeggiante
- livello 4: due led verdi fissi
- livello 5: tre led verdi fissi

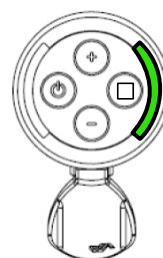

d. Con display acceso tenere premuto il **tasto**  per attivare la modalità assistenza passeggiata fino a un massimo di 6km/h (Questa serve per aiutare il ciclista a spingere la bicicletta a piedi ad esempio in salita).

e. Con display acceso e con livello assistenza zero premere l'**acceleratore** per attivare la modalità assistenza passeggiata fino a un massimo di 6 km/h.

f. Il **livello di batteria residua** è indicata sulla parte sinistra di display:

100% : tre led verdi fissi

50% : due led verdi fissi



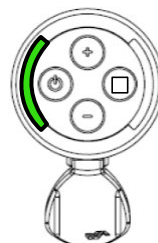

25% : un led verde fisso

10% : un led rosso lampeggiante



g. Se con display acceso appaiono due led rossi lampeggianti sono presenti malfunzionamenti, si prega di contattare l'assistenza.

Legenda:

-  Tasto accensione/spegnimento
-  tasto +
-  tasto -
-  tasto accelerazione (se tenuto premuto)
-  acceleratore (solo a livello assistenza 0)

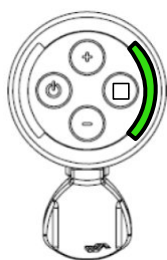

livello assistenza

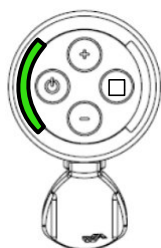

livello batteria